

GSA

수중 단상 배수펌프 (알루미늄-경량형)

Submersible Single-Phase Drainage Pump

기본 재질	Frame	Aluminum
	Casing	GC200
	Shaft	STS202
	Impeller	GC200
	M/C Seal	SIC/SIC
	Lifting rope	PP



적용

건축현장 배수
물탱크 청소
농·경 직지의 배수용

특징

모터 프레임, 헤드커버 알루미늄 사용으로 초경량화 실현
2중 메카니칼 씰 사용으로 누수방지 극대화
모터손 보호 장치 내장

성능곡선도

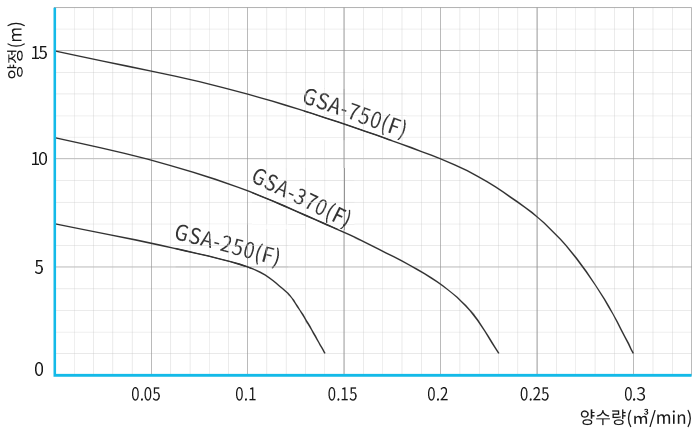

모델명	소비전력(W)	구경(mm)	양정(m)	양수량(m³/min)	중량(kg)
GSA-250(F)	390	32	5	0.1	7
GSA-370(F)	640	50	7	0.14	12
GSA-750(F)	1200	50	10	0.20	15

외형치수도

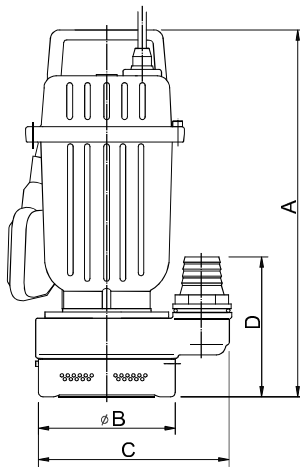

모델명	외형치수			
	A	B	C	D
GSA-250(F)	300	120	175	110
GSA-370(F)	375	165	240	200
GSA-750(F)	385	165	240	200

*상기의 치수는 제작에 따라 다소 차이가 날 수 있습니다.

제품상세도

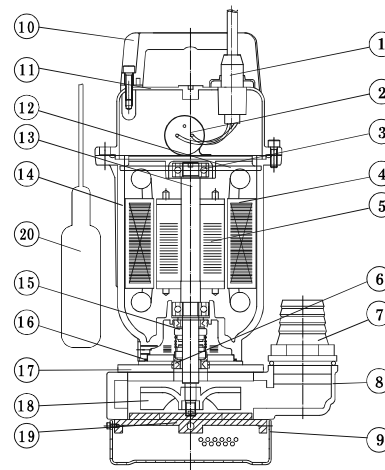

No	Part Name
1	Cable Assembly
2	Condenser
3	Bearing
4	Stator
5	Rotor
6	Oil seal
7	Adapter
8	Casing
9	Strainer
10	Handle
11	Head Cover
12	End Bracket(top)
13	Shaft
14	Frame
15	Mechanical Seal
16	O-Ring
17	Oil Chamber Bracket
18	Impeller
19	Suction Cover
20	Float S/W